

OPTIONS DE COMPÉTENCES ORIENTÉES MÉTIERS



**Etablissement primaire et secondaire
de Genolier & environs**

Option MITIC

(Médias, Image, Technologies de l'Information et de la Communication)

Le numérique occupe une place prépondérante dans notre société. Nous y sommes confrontés quotidiennement que l'on soit adolescent ou adulte.

Quel que soit le métier exercé, l'informatique sera présente, incontournable et sa pratique est devenue indispensable.

L'OCOM MITIC vise à acquérir des connaissances et avoir une bonne pratique de l'utilisation des outils numériques.

Contenu du programme

Traitement d'image / photographie / vidéo

- Prise de vue
- Traitement d'image / retouches
- Montage photo / vidéo
- Droit à l'image, droit d'auteur, ...



Communication Réalisation de médias :

- Usage
- Flyer, dépliant, visuel publicitaire, film ...

Contenu du programme

Dessin 2D / Plans

- Réalisation de dessin vectoriel
- Dessin d'objet
- Préparation de fichier

Modélisation et impression 3D

- Dessin 3D
- Réalisation d'objet
- Matérialisation par l'impression 3D

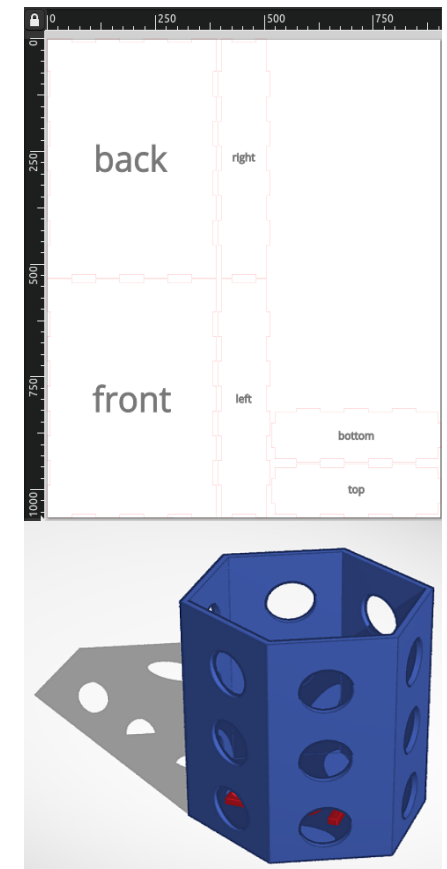

Contenu du programme

Informatique & Internet

- Fonctionnement
- Identification des différents périphériques
- Utilisation des outils
(navigateur, services en ligne, messagerie, ...)
- Sécurité & bons usages
(gestion des mots de passe, identifier les risques en ligne, usage responsable des outils et réseaux sociaux, ...)



Aptitudes & qualités requises

- Intérêt important pour l'informatique et du numérique.
- Sens technique, logique. Capacité à s'adapter à l'évolution technique.
- Autonome et méthodique
- Avoir un esprit d'équipe et le sens de la communication.

Métiers visés

Cette OCOM est particulièrement adaptée pour les élèves qui se destinent dans les domaines du numérique / informatique (technique, programmation / développement, télécommunication, graphisme, communication & marketing digital, ...), des emplois administratifs / bureau et technique (bâtiment, construction, économie, administration, électricité, ...) ...